

collezione
16gradi
casa
ufficio

design
Arch. Antonio Zambusi
Arch. Tina Zambusi



16 gradi

*ar*tom





Ho un'agenda forza otto, stamattina: nulla di inconsueto per chi è al timone della propria azienda, delle proprie idee, della propria esistenza. Per fortuna, visto dalla mia scrivania Artom, quasi avvolto da un'onda di legno color miele, tutto mi appare più sereno. Anche il mare di impegni che mi si apre davanti e mi invita a scrutare attento l'orizzonte. Per rientrare in porto, sicuro, al calar del sole.

I've got a whirlwind of appointments this morning: nothing unusual in that for a person in charge of their own company, their own ideas and their own life. Luckily, seen from my Artom desk, almost enveloped by a wave of honey-coloured wood, everything looks much more serene - even the sea of things to do which stretches out before me, forcing me to scan the horizon carefully. To come safely back to port again at the end of the day.



Scrivania di grande dimensione (2500/2620 x 2100 x 750), ma con sensazione molto morbida dovuta alle sue forme molto arrotondate, impiallacciata in rovere sbiancato con sottomano, frontale e sperone laterale rivestiti in pelle chiara. Un tubo trasversale poggiaipiedi d'acciaio satinato ne rende più comodo l'uso. Il laterale attrezzato superiormente con un piano girevole in vetro trasparente porta video o porta telefono, presenta anch'esso un tubo poggiaipiedi e un vano porta CPU o porta borsa.

The rounded form of this large-sized desk (size 2500/2620 x 2100 x 750), with a bleached oak veneer, gives a very soft feel due to its rounded form, with several details: blotting pad, front section and CPU holder covered in light coloured leather. A satin-finished steel crossbar acting as a footrest makes it more comfortable to use. The side section is fitted with a revolving transparent glass top, to hold a video or telephone, also has a footrest below, and a space to accommodate your CPU or bag.



I contenitori alti si possono comporre modularmente in serie, colonna verticale ed elemento ponte, consentendo di raggiungere sviluppi longitudinali senza limiti. Il foro circolare centrale, enfatizzato dalla finitura alluminio satinato, consente l'apertura delle quattro ante centrali. L'impiallacciatura inoltre, aprendosi a raggiera attorno al contrappunto centrale, crea un felice ed esclusivo risultato estetico.

The higher units can be put together with a vertical column and bridge section, allowing you to create unlimited lengths. The round central opening, emphasised by the satin-finished aluminium, allows opening of the four central doors; the wood veneer radiating outwards from the centre creates an attractive, exclusive aesthetic effect.

Rosso infuocato come i bagliori che accendono le ultime luci di un tramonto sul mare. Rosso di appassionato amore per i dettagli unici di 16 gradi, una linea che segue inclinazioni particolari: l'amore per la materia, la curiosità per la forma.

Fiery red, like the glow which lights up the last rays of a sunset over the sea. Passionate red for the unique details of 16 gradi, a line which follows particular inclinations: love for the material and curiosity about shapes.



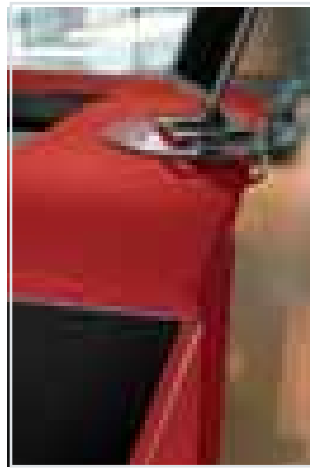

L'interno della scrivania è attrezzato con cassetti la cui dimensione varia con l'andamento inclinato di 16° della cassetiera. Nella versione in pelle rossa le parti impiallacciate sono in rovere finito grigio antracite. Ritroviamo lo stesso trattamento nel contenitore basso la cui struttura, top e porte sono impiallacciate in rovere tinto antracite, mentre le porte centrali sono ricoperte in pelle rossa.

The desk's interior is fitted with varying sizes of drawers, with a 16° incline from the drawer unit. In the red leather version the veneered sections are in oak with an anthracite grey finish. The same treatment can be seen in the low unit, whose structure, top and doors are veneered in anthracite coloured oak, while the central doors are covered in red leather.







Un capolavoro inarrivabile della più ardita ebanisteria.
Acquistare questo tavolo è stato il miglior consiglio di
amministrazione che abbia mai seguito.

A masterpiece, impossible to achieve even by the most
daring craftsman. Buying this table was the best
management advice I've ever followed.

Nel grande tavolo ovale, costituito di 4 pezzi, l'impiallacciatura di rovere scuro trova un'espressione ulteriormente nuova e stimolante. I due centri della figura sono evidenziati dalle due vaschette portaoggetti in marmo bianco Carrara, unite da un elemento portapenne in massello di legno scuro longitudinale.

In the large oval table, made up of 4 pieces, the dark oak veneer is again used in a new, stimulating way. The two centres of the unit are highlighted by the two desk trays in white Carrara marble, joined by a longitudinal solid dark wood pen holder.





Una riflessione a tutto tondo sulla perfezione come incontro fra essenze, design e lavorazione: si parte da un punto qualsiasi sulla circonferenza, per arrivare a toccare il medesimo. E il cerchio si chiude.

An all-round reflection on perfection as a meeting between wood, design and production: starting from any point on the circumference, returning to touch the same place. Coming full circle.

Combinazioni armoniche di avversi materiali: metallo, legno d'alto spessore e marmo bianco Carrara. Una sofisticata lavorazione in postformatura dell'impiallaccio di zebrano, convergente al centro nel piano e la lavorazione manuale del tronco di cono ancora più sofisticata. Lavorazioni che rendono questo tavolo non solo formalmente interessante, ma anche molto prezioso.

The harmonious combination of contrasting materials: metal, thick wood and white Carrara marble, the sophisticated post-forming process of the zebrano veneer meeting in the centre of the surface and the even more sophisticated work on the truncated cone make this table not only interesting in terms of shape, but also extremely high quality.



Un Pi Greco di insolite dimensioni, un valore costante del legno e dell'artigianalità, che ridefinisce il concetto stesso di equilibrio e dialoga con il mio tempo, a volte troppo denso di parole, di enter sulla tastiera e di carta. Per fortuna c'è qualcosa che resta.

A Greek Pi of unusual dimensions, a constant value in wood and craftsmanship, redefining the very concept of equilibrium and relating to my time, sometimes too full of words, hitting "enter" on the keyboard and of paper. Luckily, some things stay the same.





Rovere tinto scuro nel contenitore alto che con l'inserimento delle quattro ante centrali in pelle chiara si arricchisce di un'immagine completamente nuova. Il tavolino basso da salotto, sempre necessario in tutte le situazioni d'arredo, completa la gamma con una propria immagine forte.

Dark-coloured oak for the high unit, with its four central doors in light-coloured leather, giving it a completely new image. The low coffee table, always essential in any furnishing arrangement, completes the range with its own well-defined image.

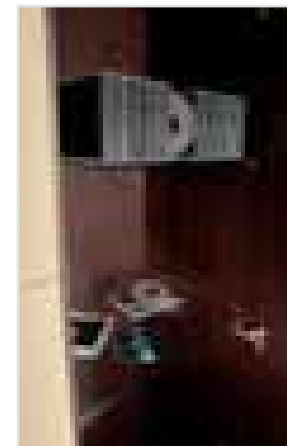
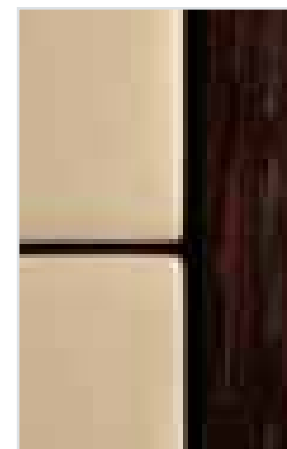



Tronchi di cono e parallelepipedi. Geometrie che si sommano in un'equazione per molti irrisolvibile: sceglierlo per l'ufficio, come un frangiflutti del disordine, o portarlo a casa e goderne appieno il cotè domestico?

Truncated cones and parallelepipeds. Geometrical shapes which add up to an unsolvable equation for many: to choose it for the office, like a breakwater amid the chaos, or to take it home and fully enjoy its domestic side?

La finitura zebrano così naturalmente marcata, ma stemperata nei toni dell'intervento di tinteggiatura, rende molto nobile e caldo l'effetto finale nel contenitore basso, arricchito anche della presenza di una lingua longitudinale in alluminio satinato. Il contenitore acquisisce così una forte ma dolce personalità, che ne consente l'uso indifferentemente in ambiti domestici e pubblici.

The zebrano finish, with the tones so naturally defined yet blended together by our dyeing procedure, gives the low unit a highly elegant, warm effect, enhanced further by a longitudinal satin-finished aluminium strip. This gives the unit a strong yet subtle personality which makes it suitable for use in both domestic and public settings.



Il rovere scuro nel contenitore basso, nel piano del tavolo rotondo, nelle basi troncoconiche crea, insieme ai dettagli in metallo chiaro satinato, quel senso di coerenza e ricchezza ideale per ambienti prestigiosi.

The dark oak on the low unit, on the round table top and on the truncated cone-shaped bases, along with the satin-finished light metal details, creates that feeling of coordination and luxury which is ideal for prestigious settings.



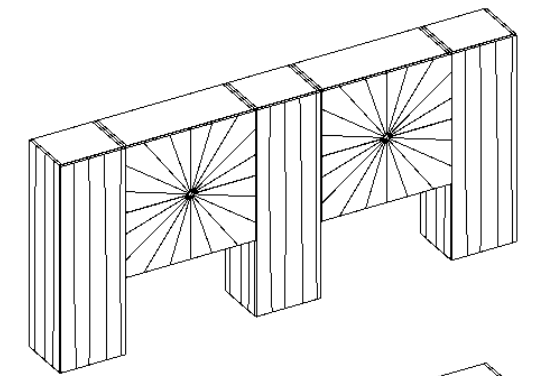
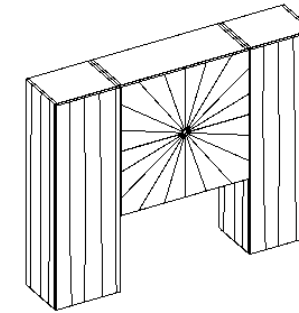
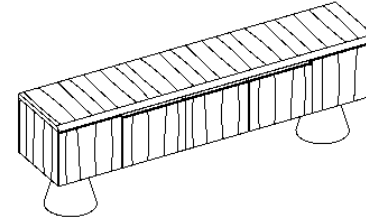
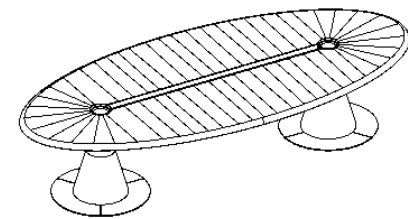
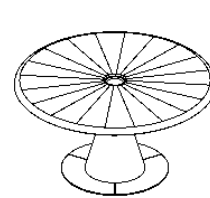
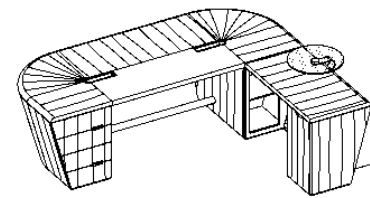
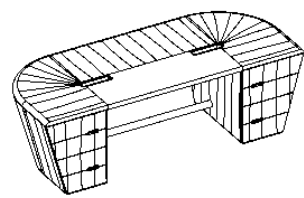

H075/2000
H075/2500

H075/2002 - 2001
H075/2502 - 2501

H075/1500

H075/3500

H089/275

H176/220

H176/385

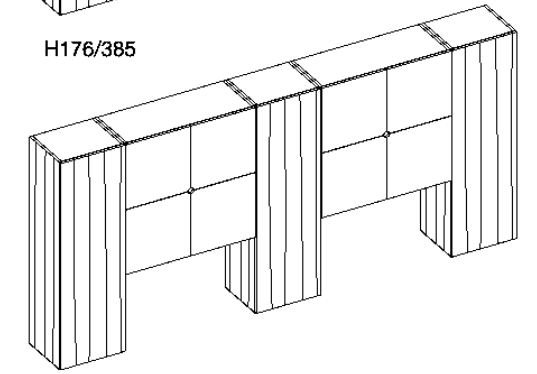
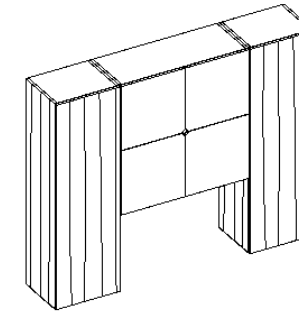
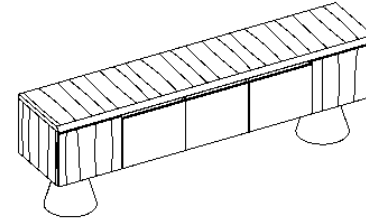
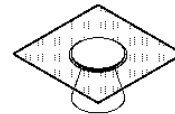
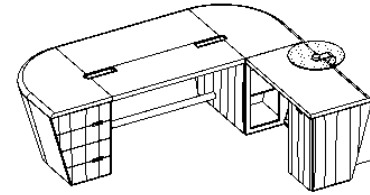
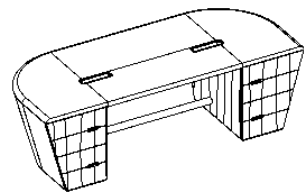

H075/2000P
H075/2500P

H075/2002P - 2001P
H075/2502P - 2501P

H041/900

H089/275P

H176/220P

H176/385P

TIPO Scrivanie (legno)
DIMENSIONI 2000 / 2500 x 1000 x 750h mm
STRUTTURA Piano sp. 40 mm (più 30 mm di sottopiano nella parte centrale) impiallacciato postformato, poggianti su due contenitori a 4 cassetti di forma parzialmente troncoconica.
FINITURA Piano e contenitori portanti impiallacciati nelle essenze rovere sbiancato, rovere scuro e zebrano.
ACCESSORI Sottomano in pelle beige. Vaschette portapenne in massello di legno tinto scuro. Frontale inclinato in pelle beige. Tubo poggiapiedi in acciaio satinato diametro 60 mm.

TIPO Scrivanie (pelle)
DIMENSIONI 2000 / 2500 x 1000 x 750h mm
STRUTTURA Piano sp. 40 mm (più 30 mm di sottopiano nella parte centrale) ricoperto in pelle, poggianti su due contenitori a 4 cassetti di forma parzialmente troncoconica.
FINITURA Piano ricoperto in pelle rossa. Contenitori portanti parte esterna ricoperta in pelle, fianco interno e fronti impiallacciati rovere tinto antracite.
ACCESSORI Sottomano in pelle nera o rossa. Vaschette portapenne in massello di legno tinto scuro. Frontale inclinato in vetro 5 + 5 con film opalino. Tubo poggiapiedi in acciaio satinato diametro 60 mm.

TIPO Scrivanie con laterale (legno)
DIMENSIONI 2000 / 2120 - 2500 / 2620 x 2100 x 750h mm
STRUTTURA Piano scrivania e laterale sp. 40 mm impiallacciato postformato. Due contenitori portanti il piano con forma parzialmente troncoconica, uno a 4 cassetti e l'altro a giorno con ripiano in vetro trasparente sp. 8 mm.
FINITURA Contenitore porta cpu e schienale inclinato di 16° portanti il piano laterale impiallacciati. Piani, contenitori portanti e schienale impiallacciati nelle essenze rovere sbiancato, rovere scuro e zebrano.
ACCESSORI Sottomano in pelle beige. Vaschette portapenne in massello di legno tinto scuro. Disco di vetro trasparente porta telefono/video diametro 480 mm sp. 10 mm e sacca aggettante rivestita in pelle beige nel laterale. Frontale inclinato in pelle beige. Tubo poggiapiedi in acciaio satinato diametro 60 mm.

TIPO Scrivanie con laterale (pelle)
DIMENSIONI 2000 / 2120 - 2500 / 2620 x 2100 x 750h mm
STRUTTURA Piano scrivania e laterale sp. 40 mm ricoperto in pelle. Due contenitori portanti di forma parzialmente troncoconica, uno a 4 cassetti e l'altro a giorno con ripiano in vetro trasparente sp. 8 mm.
FINITURA Contenitore porta cpu e schienale inclinato di 16° portanti il piano laterale. Piani ricoperti in pelle rossa. Contenitori portanti ricoperti in pelle nella parte esterna, fianchi e fronti impiallacciati rovere tinto antracite.
ACCESSORI Sottomano in pelle nera o rossa. Vaschette portapenne in massello di legno tinto scuro. Disco di vetro trasparente porta telefono/video diametro 480 mm sp. 10 mm e sacca aggettante rivestita in pelle rossa nel laterale. Frontale inclinato in vetro 5+5 con film opalino. Tubo poggiapiedi in acciaio satinato diametro 60 mm.

TIPO Tavolo riunione rotondo
DIMENSIONI Diametro 1500 x 750h mm
STRUTTURA Piano rotondo sp. 40 mm impiallacciato postformato. Elemento centrale portante costituito da un disco in metallo a terra diametro 800 mm e sp. 8 mm, un ritto verticale cilindrico metallico diametro 100 mm e tronco di cono ligneo.
FINITURA Piano e tronco di cono a terra impiallacciati nelle essenze rovere sbiancato, rovere scuro e zebrano. Piano e tronco di cono nella versione in abbinamento con pelle rossa

impiallacciati rovere tinto antracite. Disco metallico a terra verniciato antracite. Ritto cilindrico cromato satinato chiaro. Vaschetta portaoggetti centrale in marmo bianco Carrara.

TIPO Tavolo riunione ovale
DIMENSIONI 3500 x 1600 x 750h mm
STRUTTURA Piano ovale costituito da 4 pezzi sagomati sp. 40 mm impiallacciati postformati. Due elementi portanti come tavolo tondo.
FINITURA Piano e tronchi di cono a terra impiallacciati nelle essenze rovere chiaro, rovere scuro e zebrano. Tronco di cono nella versione in abbinamento con pelle rossa impiallacciati rovere tinto antracite. Disco metallico a terra verniciato antracite. Ritto cilindrico cromato satinato chiaro. Vaschette portaoggetti tonde in marmo bianco Carrara. Vaschetta longitudinale porta penne in legno massello tinto scuro.

TIPO Tavolino basso da salotto
DIMENSIONI 900 x 900 x 410h mm
STRUTTURA Disco centrale diametro 400 mm, sp. 30 mm impiallacciato a raggiera. Vetro sp. 12 mm temperato. Base troncoconica impiallacciata.
FINITURA Piano vetro trasparente temperato. Disco centrale e base conica impiallacciati rovere sbiancato, rovere scuro, zebrano e rovere tinto antracite.

TIPO Contenitore basso
DIMENSIONI 2750 x 600 x 890h mm
STRUTTURA Fianchi, schiena, fondo e ante sp. 22 mm. Impiallacciati (tre ante centrali anche rivestite in pelle). Top sp. 40 mm impiallacciato postformato. Base di appoggio costituita da 2 elementi troncoconici h. 390 mm impiallacciati coniugati da un telaio metallico portante l'elemento contenitore.
FINITURA Top, fianchi, schiena, fondo, ante ed elementi troncoconici impiallacciati in rovere sbiancato, rovere scuro e zebrano. Tre ante basse centrali possono essere rivestite in pelle beige o rossa. Nella versione con ante centrali pelle rossa: top, fianchi, schiena, fondo, rimanenti due ante ed elementi troncoconici di base impiallacciati rovere tinto antracite.
ACCESSORI Elemento di battuta ante in alluminio satinato.

TIPO Contenitore alto
DIMENSIONI 2200 x 450 x 1760h mm - 3850 x 450 x 1760h mm
STRUTTURA Elemento contenitore modulare costituito da elementi colonna verticali portanti dimensioni 550 x 450 x 1760h mm ed elemento ponte sospeso dimensioni 1100 x 450 x 1100h mm. Fianchi, schiena, coperchio, fondo ed ante impiallacciati (quattro ante centrali anche rivestite in pelle).
FINITURA Fianchi, schiena, coperchio, fondo ed ante impiallacciate in rovere sbiancato, rovere scuro e zebrano. Quattro ante centrali possono essere rivestite in pelle beige o rossa. Nell'abbinamento con la pelle rossa tutte le parti impiallacciate sono rovere tinto antracite.
ACCESSORI Zoccolino a terra finitura alluminio satinato. Disco centrale tra le 4 ante piccole in alluminio satinato. Tre ripiani cristallo sp. 8 mm elemento contenitore verticale sinistro. Un tubo appendiabiti nell'elemento contenitore destro.

Per ordinativi in tempi diversi la ditta non può garantire l'omogeneità dell'essenza dei legni e si riserva di apportare modifiche tecniche senza preavviso.

TIPO Desks (wood)
DIMENSIONI 2000 / 2500 x 1000 x 750 mm high
STRUTTURA 40 mm thick desktop (plus 30 mm of underside centre part) post-formed veneered, resting on two partially truncated-cone four-drawer units.
FINISH Desktop and storage units veneered in whitened oak, dark oak and zebrawood.
ACCESSORIES Desk pad in beige leather. Darkened solid wood penholders. Tilted modesty panel in beige leather. Footrest pipe satin finished steel, 60 mm diameter.

TIPO Desks (leather)
DIMENSIONI 2000 / 2500 x 1000 x 750 mm high
STRUTTURA 40mm thick desktop (plus 30mm of underside centre part) covered in leather, resting on two partially truncated-cone four-drawer units.
FINISH Desktop covered in red leather. External side of storage units covered in leather, internal side and front panels veneered with anthracite coloured oak.
ACCESSORIES Desk pad in black or red leather. Darkened solid wood penholders. Glass tilted modesty panel 5 + 5 with opaline film. Footrest pipe satin finished steel, 60 mm diameter.

TYPES Desk with side extension (wood)
DIMENSIONI 2000 / 2120 - 2500 / 2620 x 2100 x 750 mm high
STRUTTURA 40mm thick desktop and side extension made of post-formed veneered. Two partially truncated-cone storage units supporting the top, one four-drawer and the other with clear glass shelf, thickness 8 mm. Unit holds CPU and 16° tilted back supporting the side veneered top.
FINISH Desktops, supporting storage units and back veneered in light oak, dark oak and zebrawood.
ACCESSORIES Desk pad in beige leather. Darkened solid wood penholders. Clear glass telephone/video holder disc, 480 mm diameter, 10 mm thick and overhanging pocket covered in beige leather on side extension. Tilted modesty panel in beige leather. Footrest pipe satin finished steel, 60 mm diameter.

TIPO Desks with side extension (leather)
DIMENSIONI 2000 / 2120 - 2500 / 2620 x 2100 x 750 mm high
STRUTTURA Desktop and side extension covered in leather. Two partially truncated-cone storage units supporting the top, one four-drawer and the other with clear glass shelf, 8 mm thick. CPU holding unit and 16° tilted back supporting the side top.
FINISH Tops covered in red leather. External side of supporting storage units covered in leather, internal sides and fronts panels veneered with anthracite coloured oak.
ACCESSORIES Desk pad in black or red leather. Darkened solid wood penholders. Clear glass telephone/video holder disc, 480 mm diameter, 10 mm thick and overhanging pocket covered in red leather on side extension. Glass tilted modesty panel 5+5 with opaline film. Footrest pipe satin finished steel, 60 mm diameter.

TIPO Round meeting table
DIMENSIONI diameter 1500 x 750 mm high
STRUTTURA 40mm thick round post-formed veneered top. Central support element consists of a floor metal disc, 800 mm diameter and 8 mm thick, a vertical metal cylinder upright, 100 mm diameter and wooden truncated cone.
FINISH Top and floor truncated cone veneered in clear oak, dark oak and zebrawood. Top and truncated cone in combination with anthracite coloured

veneered red leather. Floor metal disc painted anthracite. Clear satin finish chromium-plated cylinder upright. Central pen tray in white marble from Carrara.

TIPO Oval meeting table
DIMENSIONI 3500 x 1600 x 750 mm high
STRUTTURA Oval top consists of four 40m thick shaped pieces made of post-formed veneered. Two support elements like round table.
FINISH Top and floor truncated cones veneered in bleached oak, dark oak and zebrawood. In combination with red leather top and truncated cone in anthracite coloured veneered. Floor metal disc painted anthracite. Clear satin finish chromium plated cylinder upright. Round pen trays in white marble from Carrara. Darkened solid wood penholder.

TIPO Living room coffee table
DIMENSIONI 900 x 900 x 410 mm high
STRUTTURA Central disc diameter 400 mm, 30 mm thick veneered with a sunburst pattern. 12 mm thick tempered glass. Truncated-cone veneered base.
FINISH Tempered transparent glass top. Central disc and cone base veneered in bleached oak, dark oak, zebrawood and anthracite coloured oak.

TIPO Low storage unit
DIMENSIONI 2750 x 600 x 890 mm high
STRUTTURA Sides, back, bottom and doors 22 mm thick. Veneered (three central doors also covered in leather). 40 mm thick top post-formed veneered. Support base consists of 2 truncated cone parts, 390 mm high veneered combined with metal frame supporting the storage unit.
FINISH Top, sides, back, bottom, doors and truncated cone elements veneered in bleached oak, dark oak and zebrawood. Three central doors can be covered in beige or red leather. In the version with the central doors in red leather: top, sides, back, bottom, remaining two doors and base truncated cone elements in anthracite coloured oak.
ACCESSORIES Door ledge element in silk aluminium finish.

TIPO Tall storage unit
DIMENSIONI 2200 x 450 x 1760 mm high - 3850 x 450 x 1760 mm high
STRUTTURA Storage unit element consists of vertical supporting column parts, dimensions 550 x 450 x 1760h mm and suspended bridge part, dimensions 1100 x 450 x 1100h mm. Sides, back, cover, bottom and doors veneered (four central doors also covered in leather).
FINISH Sides, back, cover, bottom and doors veneered in bleached oak, dark oak and zebrawood. Four central doors can be covered in beige or red leather. With the red leather combination, all parts veneered in anthracite coloured oak.
ACCESSORIES Floor base support with aluminium satin finish. Central disc between the 4 small doors in aluminium satin finish. Three 8 mm thick glass shelves, for left vertical storage unit element. Clothes bar in the right storage unit element.

If orders are placed at different periods the company cannot guarantee homogeneity of the wood veneers used and reserves the right to make technical modifications without notice.

■ART

Ph. Studio K

Location:

Hotel Laguna Palace - Venezia Mestre

Printed in Italy by Grafiche Antiga

r. n° 3000 - 06/2006